

I-SMOOTH

PURO PIACERE DI FRUTTA
PURE FRUIT, PURE PLASURE



I-SMOOTH 2

Caratteristiche

I-Smooth è prima macchina commerciale per il mercato Ho.Re.Ca. che prepara veri frozen smoothie vellutati e deliziosi in pochi secondi.

I-Smooth è dotata della vasca brevettata I-Tank™ che consente

di aumentare la capacità di raffreddamento della macchina e di ridurre l'incidenza della temperatura esterna sul prodotto.

L'innovativa erogazione consente di attivare l'unità del frullatore Blendtec® solo quando richiesto,

assicurando un prodotto miscelato sul momento. Il design funzionale è stato studiato per facilitare il lavoro dell'operatore.

I-Smooth è dotata anche di un timer per programmare le funzioni produzione/defrost.

Features

I-Smooth is the first commercial machine for the Ho.Re.Ca. market that dispenses real frozen smoothies, serving a delicious, refreshing and healthy drinks with a unique texture within seconds.

I-Smooth is equipped with I-Tank™ bowls, that increase the machine

cooling power and counteracts heat exchange between product and ambient.

The innovative dispensing system has been designed to activate the blender Blendtec® unit only when required, thus ensuring a freshly blended product.

The functional design has been designed to facilitate the operator's work.

The machine is also equipped with a mechanical timer to preset the production/defrost mode.

I-SMOOTH

PURO PIACERE DI FRUTTA PURE FRUIT, PURE PLASURE

I-Smooth è una vera rivoluzione:
combina le innovazioni del granitore
I-Pro con la tecnologia Blendtec®
in un'attrezzatura semplice e
intuitiva.

*I-Smooth is a real revolution: it
combines the I-Pro slusher advanced
innovations with the powerful
Blendtec® technology, in a simple and
intuitive equipment.*



I-SMOOTH 1



I-SMOOTH 2

STANDARD SPECIFICATIONS	I-SMOOTH 1	I-SMOOTH 2
Vasca I-TANK™ <i>Insulating Bowl I-TANK™ (num)</i>	1	2
Capacità vasca (prodotto finito) <i>Capacity (finished product) (l)</i>	11	11+11
Coperchio - Cover	Illuminazione a LED - <i>LED based cold lighting</i>	Illuminazione a LED - <i>LED based cold lighting</i>
Sistema di raffreddamento - Cooling system	Aria - Air	Aria - Air
Tastiera - Control board	Meccanica - Mechanical	Meccanica - Mechanical
Modalità mantenimento - Defrost mode	Manuale/Automatico con timer - <i>Manual / Automatic with mechanical timer</i>	Manuale/Automatico con timer - <i>Manual / Automatic with mechanical timer</i>
Gas refrigerante - Refrigerating gas	R 452 a / R 290	R 452 a / R 290
Vasca BPA Free - Tank BPA Free	Su richiesta - On demand	Su richiesta - On demand
Dimensioni (LxPxA) <i>Dimensions (WxDxH) (cm)</i>	24 x 65 x 90	46 x 65 x 90
Peso netto - Net weight (kg)	45	79
Voltaggio standard - Standard voltage (V/Hz)	230/50	230/50
Assorbimento - Absorption (Watt)	1000	1680
Colori standard - Standard colour	Nero - Black	Nero - Black

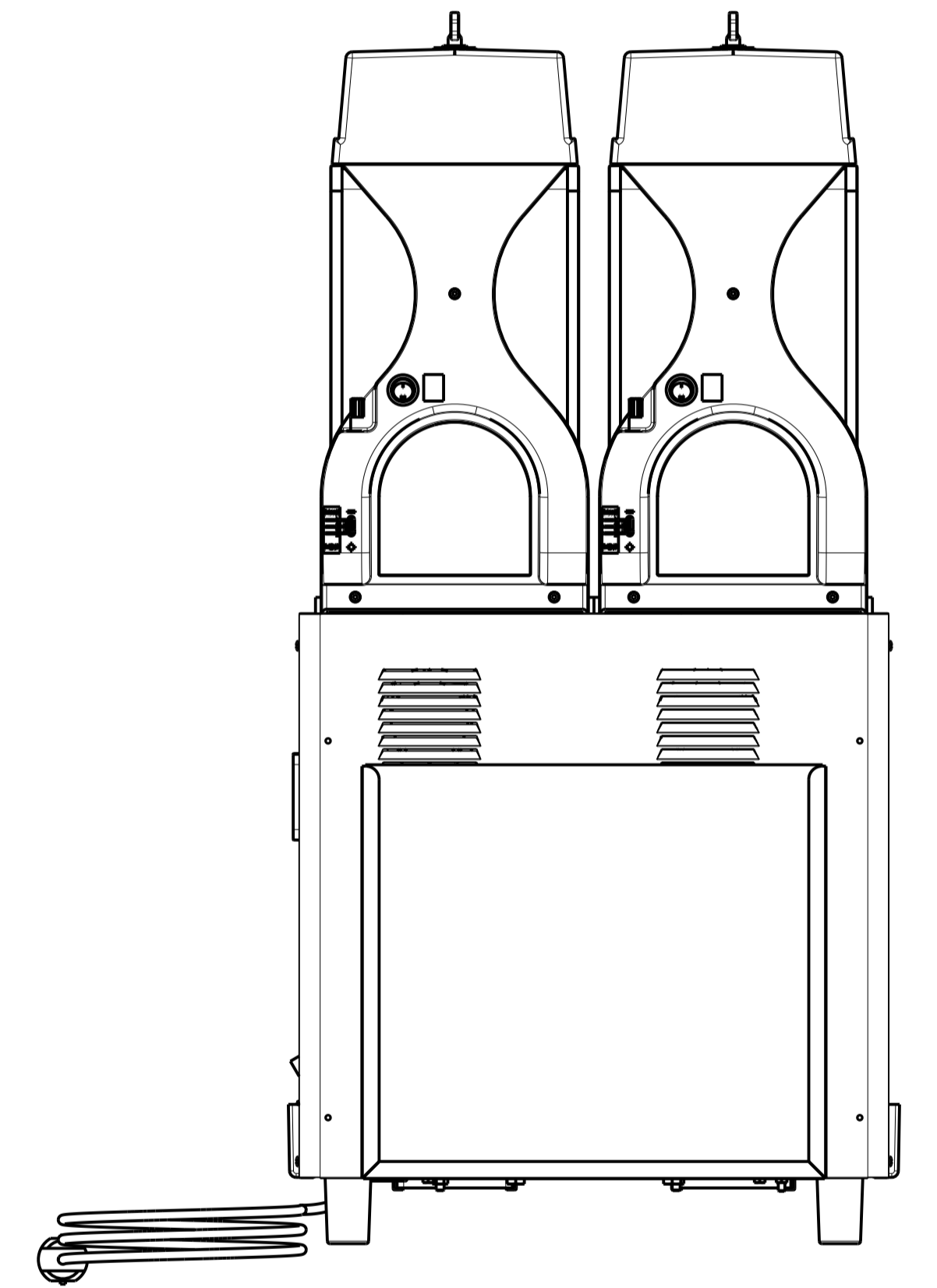
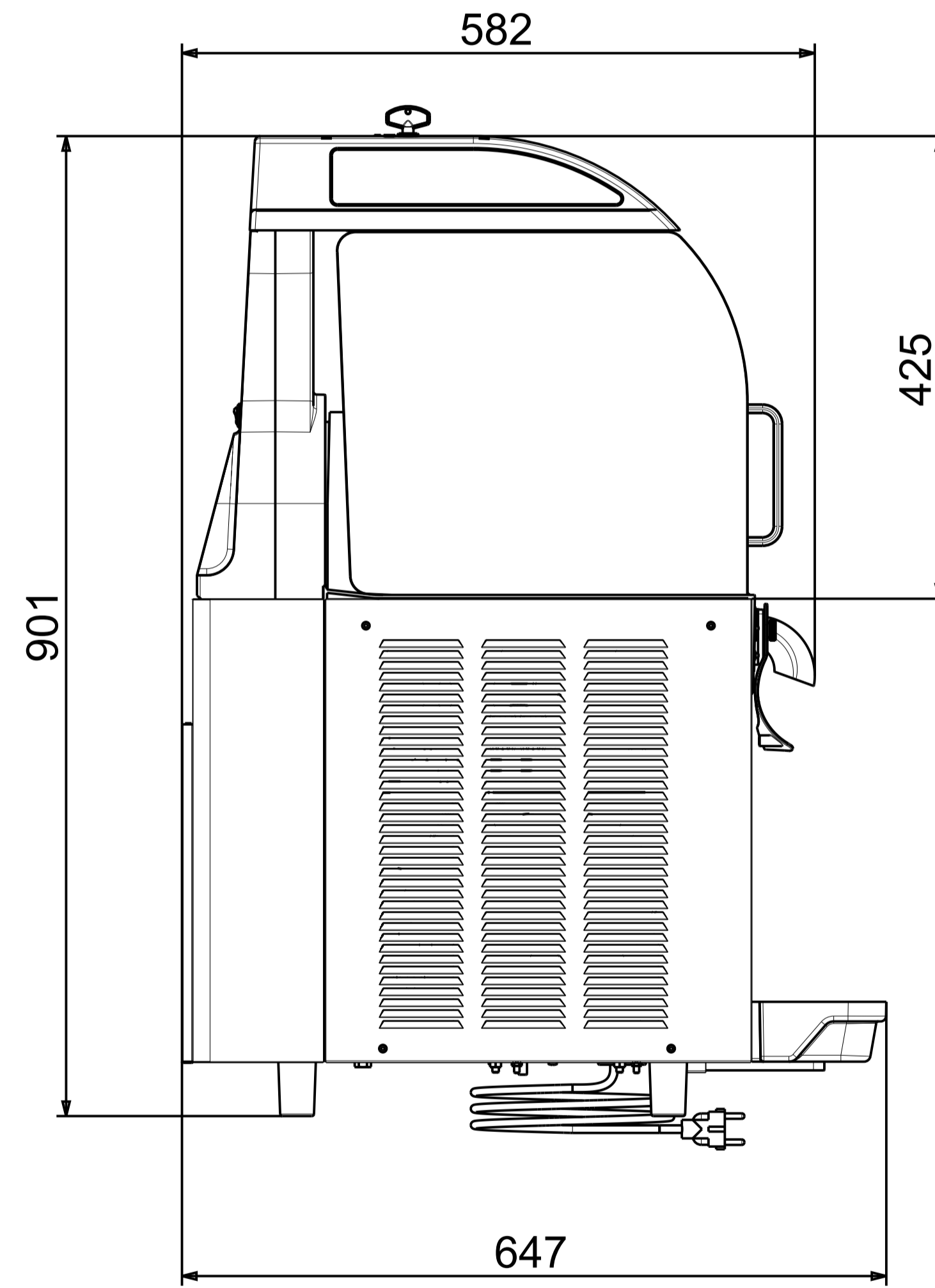
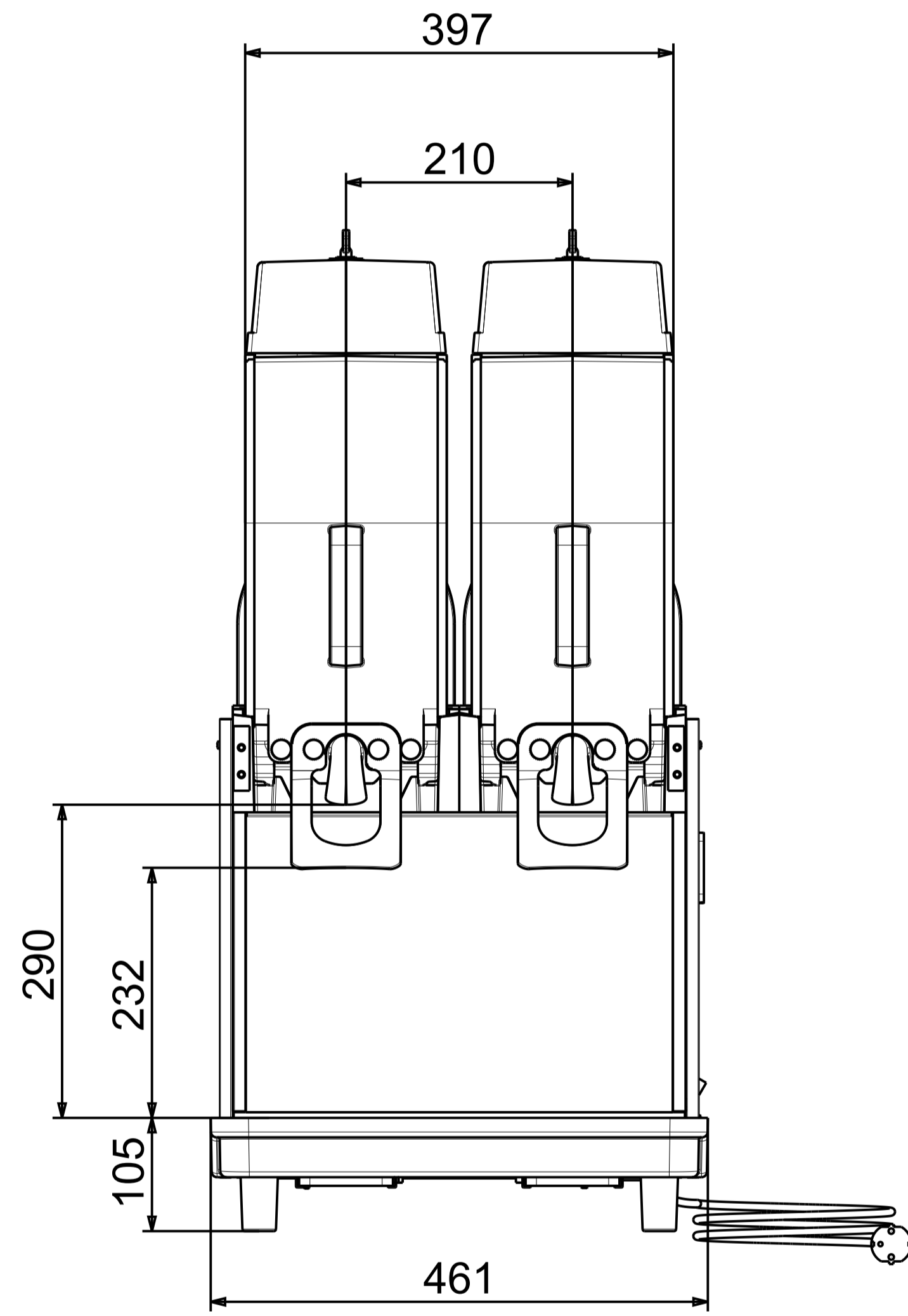
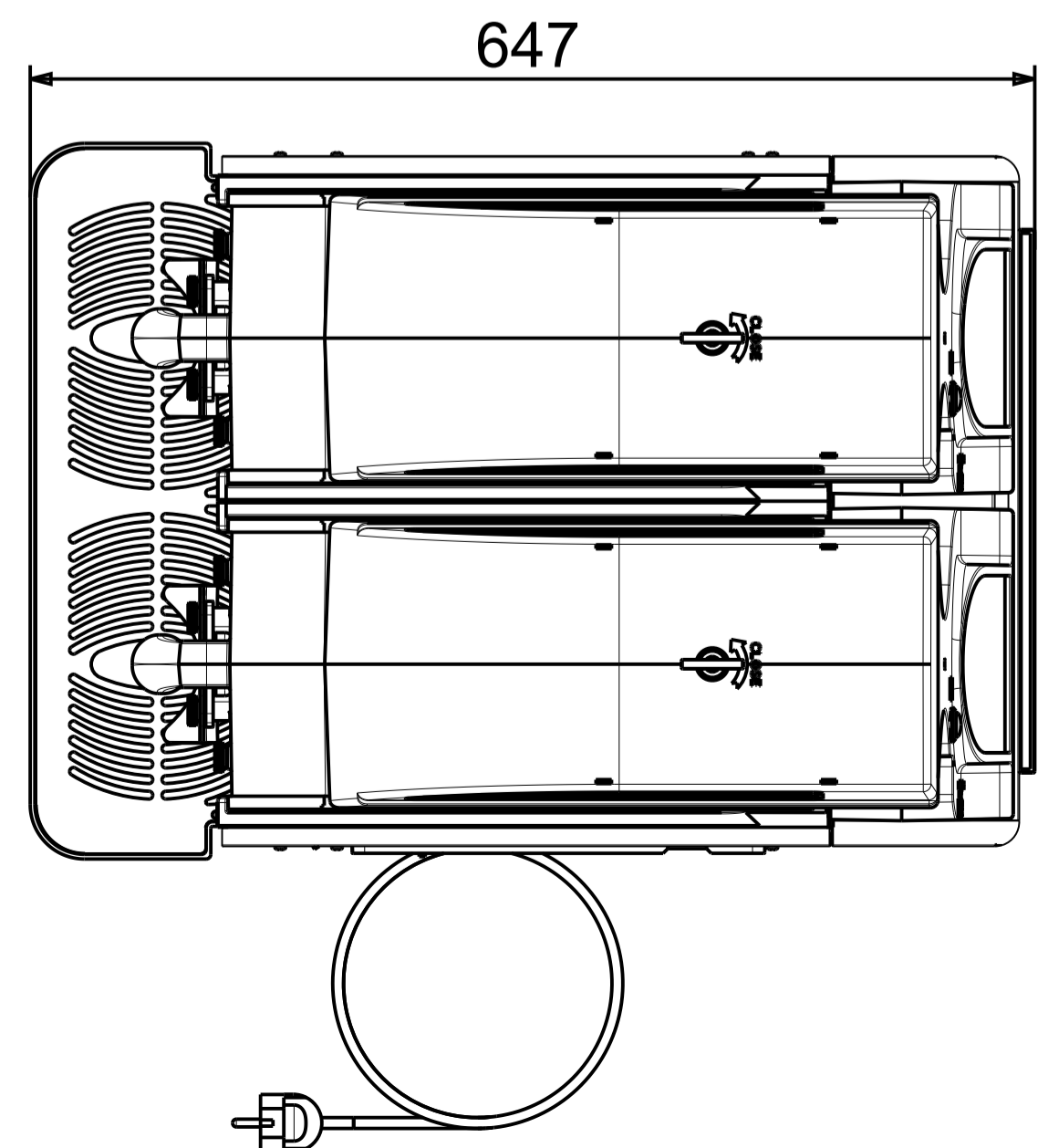
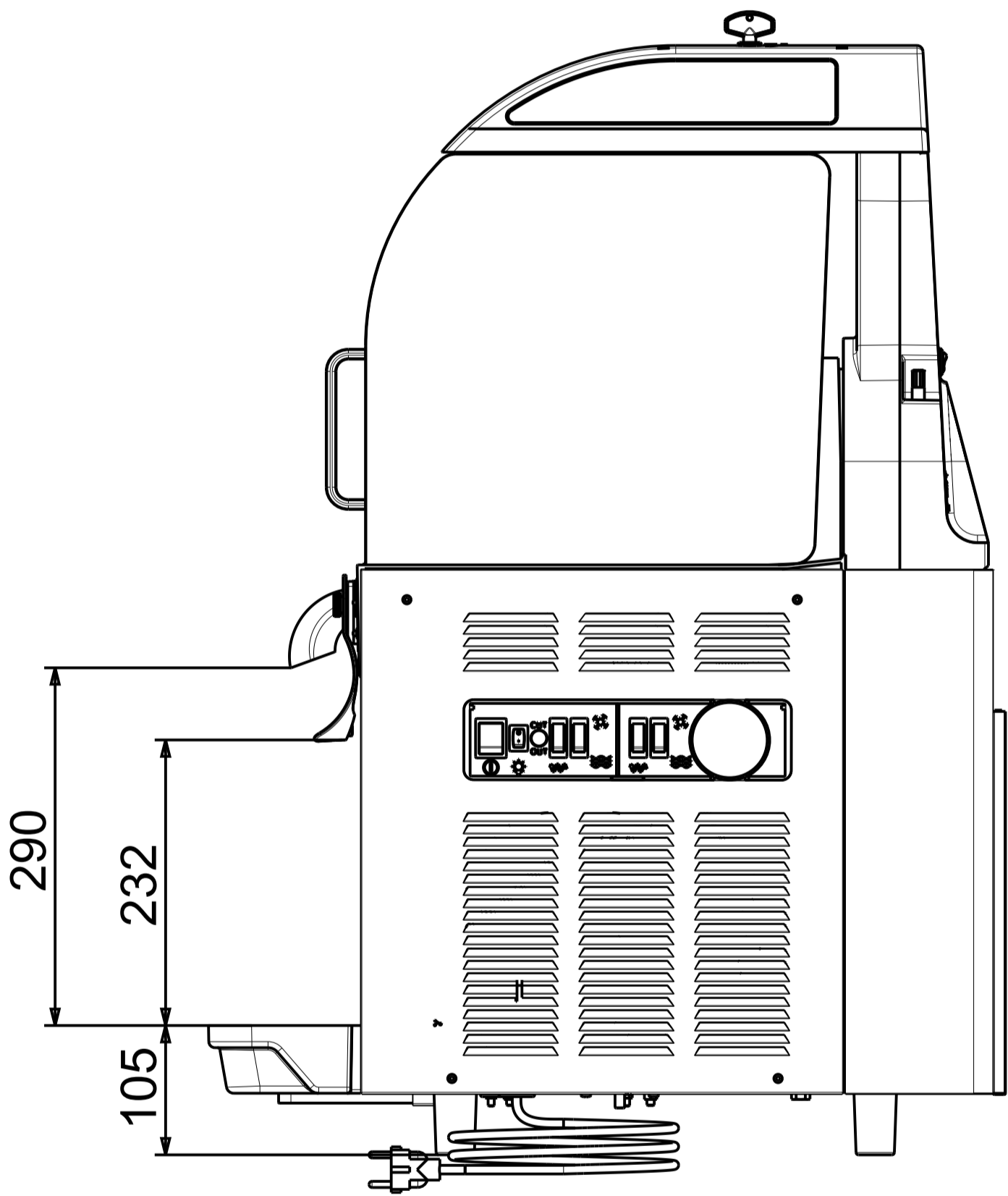
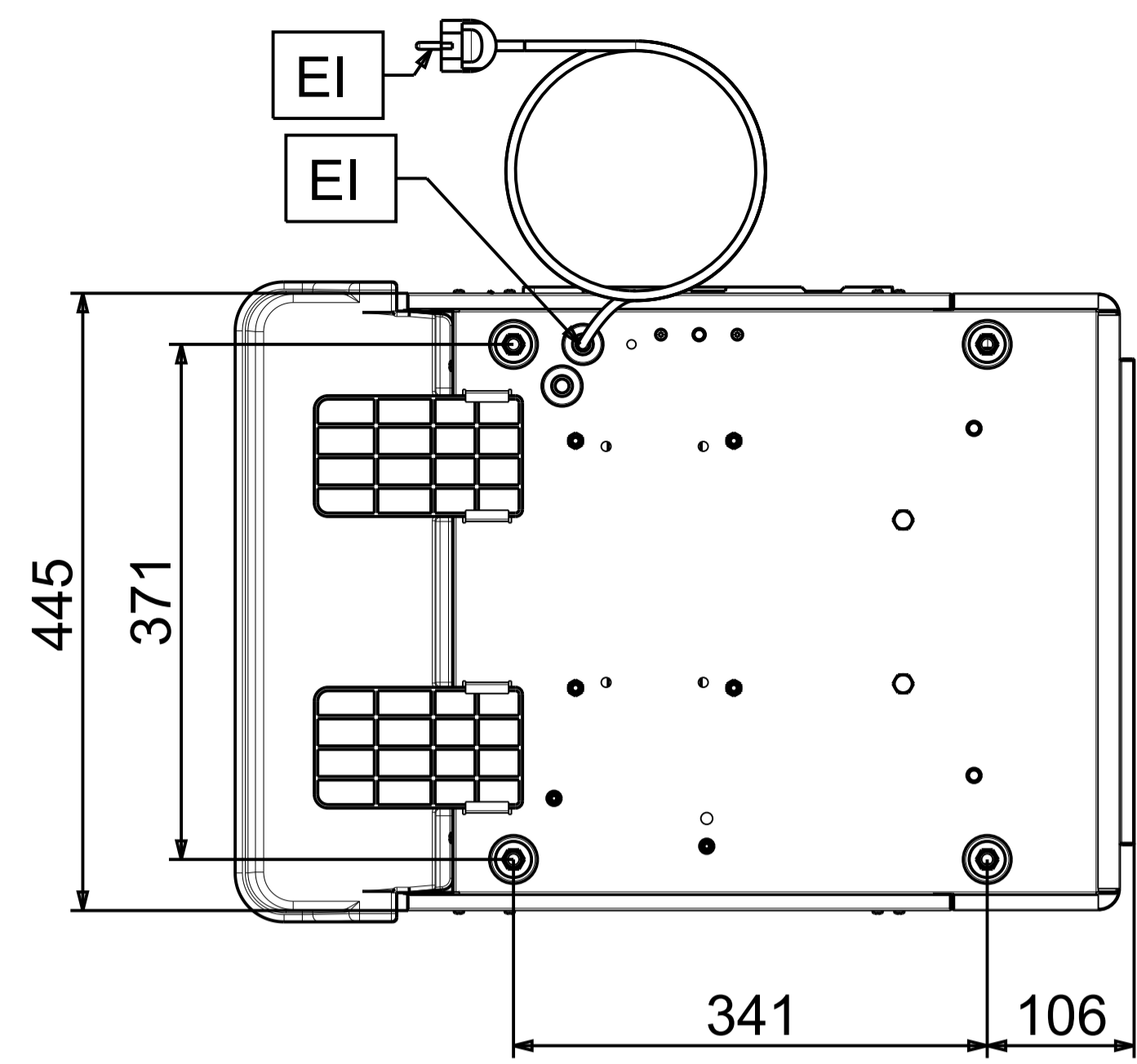

EI = INGRESSO ELETTRICO

I SMOOTH 2